

# D-20 / D-26 / D-33 GOLD CALANDRAS MURALES Ø 325 MM

## DANUBE



### CONTROL ELECTRÓNICO BM

Simple y fácil de uso con 2 modos de funcionamiento:

- Modo AUTO: gestión automática de la velocidad de planchado según la temperatura seleccionada.
- Modo MANUAL: Selección de temperatura y velocidad



### EFICIENCIA

Buena conducción del calor gracias al material y grosor del rodillo

Paro automático a 80°C (parámetro ajustable)

Circuito de gases en la parte inferior, reduciendo el consumo de energía

**Quemador gas radiante: +33% más productivo**



### ROBUSTEZ

Rodillo con inverter

Bandas de introducción y planchado en Nomex: resistentes a altas temperaturas

Paneles en acero inoxidable y skinplate

Opción: cilindro niquelado: anticorrosivo y más duradero



### ERGONOMÍA

Confort acústico: <65 dB

Altura apropiada para alimentación: 990 mm

Diseño compacto para ahorrar espacio

Control electrónico en modo Auto: fácil de uso, velocidad de planchado optimizada



### MANTENIMIENTO

Fácil acceso a todos los componentes en ambos lados de la máquina

Una única conexión eléctrica y de salida de humos



### OTROS

Seca y plancha prendas en una sola operación desde una lavadora de alta velocidad

Introducción y recepción de prenda frontal

Sistema cool down integrado

Rodillo en acero pulido ø 325 mm

Ancho útil: 2000, 2600 y 3300 mm

Calentamiento eléctrico o a gas radiante

Certificado CE



### OPCIONES

- CARE IRON : regulación automática de la velocidad de planchado según humedad residual
- Cilindro niquelado
- Tensión 440V III 60 Hz sin N (modelos eléctricos)
- Tensión 230V III 50-60 Hz

DATOS TÉCNICOS	UNID.	D-20 GOLD	D-26 GOLD	D-33 GOLD			
<b>DATOS GENERALES</b>							
Producción teórica*	Kg/h	40-50	50-60	75-85			
Producción teórica gas atmo.*	Kg/h	-	-	-			
Producción teórica gas radiante*	Kg/h	60-65	70-75	90-100			
Poder de evaporación	Kg/h	21-30	23-34	34-45			
Ø Rodillo	mm	325	325	325			
Ancho útil	mm	2.000	2.600	3.300			
Altura suelo-bandas introducción	mm	990	990	990			
Velocidad de trabajo	mt/min	1,5 - 12	1,5 - 12	1,5 - 12			
Control electrónico		Si	Si	Si			
No. Programas	Nº	2	2	2			
Salida posterior + plegador longitudinal		-	-	-			
<b>POTENCIA</b>							
Calentamiento eléctrico	kW	31,5	40,5	54			
Potencia total eléctrica (Modelo eléctrico)	kW	32,02	41,02	54,52			
Calentamiento gas	kW	40	55	69			
Potencia total eléctrica (Modelo gas)	kW	0,49	0,52	0,52			
Calentamiento vapor	kW	-	-	-			
Potencia total eléctrica (Modelo Vapor)	kW	-	-	-			
Potencia motor rodillo	kW	0,37	0,37	0,37			
Potencia motor ventilador	kW	0,12x2	0,12x2	0,12x2			
Potencia eléct. adicional plegador	kW	-	-	-			
Pot. eléct. adicional plegador + salida posterior	kW	-	-	-			
<b>CONEXIONES</b>							
		ELÉCTRICA / GAS		ELÉCTRICA / GAS		ELÉCTRICA / GAS	
Tensión 230V - III + T	Nº x mm²/A	4x25 / 100A	4x2,5 / 6A	4x25 / 125A	4x2,5 / 6A	4x35 / 150A	4x2,5 / 6A
Tensión 400V - III + N + T	Nº x mm²/A	5x10 / 50A	5x2,5 / 6A	5x16 / 63A	5x2,5 / 6A	5x25 / 100A	5x2,5 / 6A
Ø Entrada gas		1/2"		1/2"		1/2"	
Ø Entrada vapor		-		-		-	
Ø Condensación (modelos Vapor)		-		-		-	
<b>DIMENSIONES / DIMENSIONES CON EMBALAJE</b>							
Ancho neto / Ancho bruto	mm	2.552 / 2.780		3.202 / 3.430		3.852 / 3.980	
Profundo neto / Profundo bruto	mm	686 / 770		686 / 770		686 / 770	
Alto neto / Alto bruto	mm	1.112 / 1.400		1.112 / 1.400		1.112 / 1.400	
Peso neto / Peso bruto	Kg	435 / 458		545 / 585		655 / 700	
Volumen	m³	1,95 / 3,00		2,44 / 3,70		2,94 / 4,29	
<b>OTROS</b>							
Nº Salida de vahos	Nº	2		2		2	
Ø Salida de vahos	mm	98		98		98	
Caudal aire aspiración	m3/h	1000		1000		1000	
Nivel Sonoro	dB	63		63		63	

\*45 % humedad

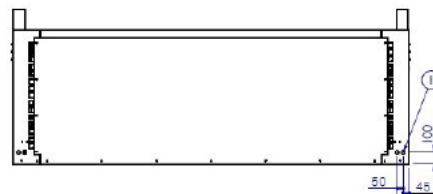
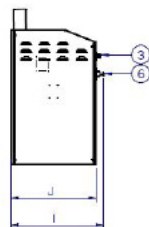
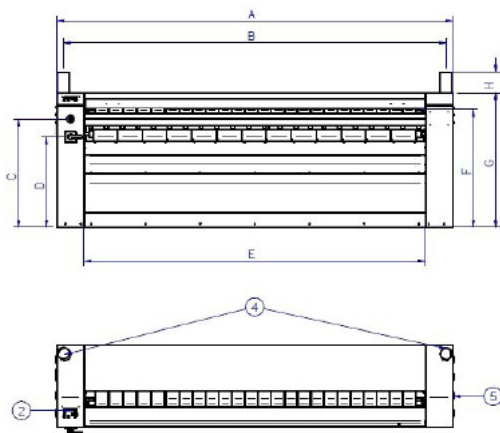

- 01. Conexión eléctrica
- 02. Panel de control BM
- 03. Parada de emergencia
- 04. Salida de vahos
- 05. Manivela
- 06. Main switch

	A	B	C	D	E	F	G	H	I	J
D-20 GOLD	2.552	2.446	900	750	2.110	980	1.112	140	746	686
D-26 GOLD	3.202	3.096	900	750	2.760	980	1.112	140	746	686
D-33 GOLD	3.852	3.746	900	750	3.410	980	1.112	140	746	686

